

BOLLITORE CON SERPENTINA MAGGIORATA PER PRODUZIONE DI ACS – modello SWP2N

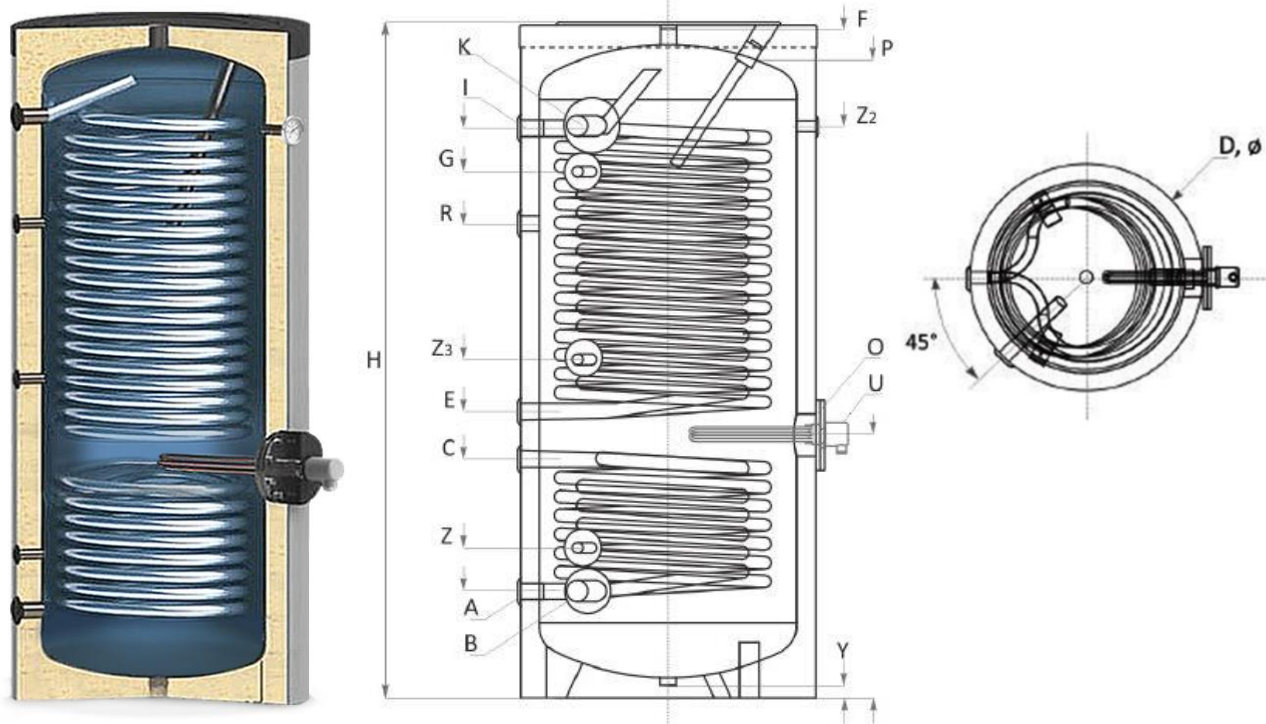

		SWP2N 300	SWP2N 400	SWP2N 500
Capacità	L	300	400	500
Altezza	mm	1420	1470	1720
Diametro	mm	Ø 660	Ø 750	Ø 750
Press. di esercizio / temp. massima	bar / °C	10 / 95	10 / 95	10 / 95
Superficie scambiatore inferiore	m ²	1.2	1.5	1.8
Capacità scambiatore inferiore	L	6.5	10	11.8
Superficie scambiatore superiore	m ²	2.7	3.2	4.36
Capacità scambiatore superiore	L	16.1	18.9	26
Anodo di magnesio		si	si	si
Resistenza elettrica (opzionale)	kW	3 / 4.5 / 6	3 / 4.5 / 6 / 7.5	3 / 4.5 / 6 / 7.5
Peso	kg	145	198	236
A		G 1"	G 1"	G 1"
B		G 1"	G 1"1/4	G 1"1/2
C		G 1/2"	G 1/2"	G 1/2"
E		G 1"	G 1"	G 1"
G		G 1/2"	G 1/2"	G 1/2"
R		G 3/4"	G 1"	G 1"
I		G 1"	G 1"	G 1"
K		G 1"	G 1"1/4	G 1"1/2
F		G 1"	G 1"	G 1"
O	mm	516	618	666
Y		G 1"	G 1"	G 1"
Anodo di magnesio P		G 1"1/4	G 1"1/4	G 1"1/4
Resistenza elettrica (opzionale) U		G 1"1/2	G 1"1/2	G 1"1/2
Z		G 1/2"	G 1/2"	G 1/2"